

POKYNY PRO MONTÁŽ

vnějších tepelně izolačních kontaktních systémů STX.THERM[®] PUR

Tento dokument slouží jako předpis k provádění (montáži) vnějšího tepelně izolačního kontaktního systému (dále jen ETICS nebo systém) STX.THERM[®] PUR s tepelnou izolací z pěnového polystyrenu (EPS).

I. Podmínky pro provádění

- 1.1 Montážní práce musejí být prováděny v rozmezí teplot +5 °C až +30 °C (teplota ovzduší i podkladů). EPS s přídavkem grafitu lze aplikovat do teploty maximálně +25 °C (teplota ovzduší i podkladů).
- 1.2 Práce nelze provádět v dešti ani ve větru. Nanesené hmoty a musejí být po dobu zrání chráněny před deštěm, mrazem, silným větrem a přímým slunečním zářením nejméně 72 hodin, laky a barvy 24 hodin.
- 1.3 EPS s přídavkem grafitu, základní vrstvu ani konečnou povrchovou úpravu nelze aplikovat na osluněné plochy.
- 1.4 EPS s přídavkem grafitu musí být chráněn před přímým slunečním zářením po celou dobu montáže ETICS.
- 1.5 Uvedené podmínky je nutné zabezpečit vhodnými technickými opatřeními a organizací prací (např. přistíněním osluněné plochy).

II. Posouzení podkladu

- 2.1 Před zahájením prací se nejdříve provedou opatření pro zabezpečení vhodnosti podkladu. Jednotlivá technická opatření jsou uvedena v tab. 1.
- 2.2 Veškeré prvky na podkladu, které znemožňují montáž ETICS nebo by mohly způsobovat nežádoucí tepelné mosty, musejí být demontovány. Jejich zpětná montáž musí splňovat podmínky uvedené v kapitolách 3 a 4.
- 2.3 Provádí-li se montáž ETICS u novostaveb, kde je součástí projektu, musí být dokončena střecha a veškeré zednické práce, při nichž dochází ke zvlhčení objektu, a to nejméně 14 dní před započatím lepení.

POKYNY PRO MONTÁŽ

vnějších tepelně izolačních kontaktních systémů

STX.THERM[®] PUR

 Aktuální informace naleznete na
www.stomix.cz

 Tabulka č. 1 - Opatření
 pro zajištění vhodnosti
 podkladu

Výchozí stav podkladu	Doporučené opatření
Vlhký podklad (např. zemní vlhkost)	Na základě analýzy buď sanace příčin vlhkosti a zajištění vyschnutí, nebo jen zajištění vyschnutí.
Zaprášený podklad	Ometení nebo omytí tlakovou vodou ¹⁾
Mastnoty na podkladu	Odstranění mastnot tlakovou vodou s přísadou vhodných čisticích prostředků ²⁾ ; omytí čistou tlakovou vodou. ¹⁾
Znečištění odbedňovacími nebo jinými separačními prostředky	Odstranění odbedňovacích nebo jiných separačních prostředků vodní párou s použitím čisticích prostředků ²⁾ ; omytí čistou tlakovou vodou. ¹⁾
Výkvěty na vyschlém podkladu	Mechanické odstranění; ometení, omytí tlakovou vodou ¹⁾
Puchýře a odlupující se místa	Mechanické odstranění; ometení; případně místní vyrovnání nebo reprofilace vhodnou hmotou zajišťující soudržnost podkladu nejméně 0,25 MPa; vždy zajistit vyschnutí použitých hmot.
Mech, lišejník, jiné biotické napadení	Mechanické odstranění po zvlhčení podkladu nebo ošetření chemickými prostředky; případně zajistit vyschnutí.
Aktivní trhliny ³⁾	ETICS neprovádět dokud nedojde k odstranění jejich příčin.
Nedostatečná soudržnost ⁴⁾	Mechanické odstranění nesoudržných vrstev s případným předchozím zvlhčením; zajistit vyschnutí a případné vyrovnání podkladu.
Nedostatečná rovinnost ⁵⁾	Místní nebo celoplošné vyrovnání vhodnou hmotou zajišťující soudržnost podkladu. ⁴⁾
Penetrace podkladu	Podklad se vždy opatří nátěrem penetrační nátěrovou hmotou EH dle příslušného Technologického návodu.

¹⁾ Po čištění tlakovou vodou musí podklad před aplikací ETICS dostatečně vyschnout.

²⁾ Před užitím chemických čisticích prostředků zkontaktujte se s výrobcem ETICS a konzultujte jejich použití.

³⁾ Průvzdušné neaktivní trhliny se vyplní např. lepicí hmotou. Smršťovací trhliny v omítkách (není-li omítka na poklep dutá) nejsou na závadu. Původní dilatační spáry v podkladu musejí být zachovány, v případě potřeby sanovány.

⁴⁾ Doporučuje se průměrná soudržnost nejméně 0,20 MPa s tím, že nejmenší jednotlivá hodnota musí být alespoň 0,08 MPa. V případě místního vyrovnání nebo reprofilace vhodnou hmotou musí být zajištěna soudržnost nejméně 0,25 MPa.

⁵⁾ Přípustná nerovnost podkladu ≤ 10 mm/m

III. VLASTNÍ PROVÁDĚNÍ PRACÍ

3. Obecně

- 3.1 Projektová a/nebo stavební dokumentace určuje tloušťku a druh izolačních desek, počet, druh, a rozmístění hmoždinek, základní vrstvu, konečnou povrchovou úpravu a příslušenství včetně řešení detailů vždy v souladu se specifikací jednotlivých ETICS.
- 3.2 Hlavní technologické operace při provádění ETICS na připravený podklad lze rozdělit do těchto etap:
- lepení izolačních desek
 - kotvení hmoždinkami
 - provádění základní vrstvy
 - provádění konečné povrchové úpravy
- 3.3 U napojení ETICS na přilehlé konstrukce (obr. 6) a u detailů prostupujících prvků musí být zamezeno vzniku trhlin a pronikání vody do ETICS. K tomu jsou určeny těsnicí pásky, ukončovací lišty, dilatační lišty nebo těsnění vytvořená pomocí pružných tmelů (obr. 7). Opatřením proti pronikání vody do systému je klesající sklon prostupujících prvků směrem od podkladu k vnějšímu povrchu ETICS.

www.stomix.cz

POKYNY PRO MONTÁŽ

vnějších tepelně izolačních kontaktních systémů

STX.THERM[®] PUR

Aktuální informace naleznete na
www.stomix.cz

- 3.4 Oplechování se osazuje podle stavební dokumentace před nebo v průběhu montáže ETICS a v souladu s ČSN 73 3610. Konstrukčně a materiálově musí oplechování zohledňovat případné negativní korozní spolupůsobení různých materiálů. Při podkladech z lepicích a stěrkových hmot a jiných hmot obsahujících cement se při použití zinkových, titanzinkových a pozinkovaných materiálů doporučuje použití separační vrstvy.
- 3.5 Nově osazované klempířské prvky musí být osazeny tak, aby hrana jejich okapnice byla přesazena minimálně 40 mm a v požadovaném spádu před lic povrchové úpravy budoucího ETICS.
- 3.6 U oplechování atik je vhodné uplatnit následující doporučení pro výšku okapnice oplechování v závislosti na výšce budovy nad terénem:
 - výška budovy do 8 m ... výška okapnice 50 mm
 - výška budovy 8 - 20 m ... výška okapnice 80 mm
- 3.7 Pro prvky na podkladu, jako jsou vyústění ventilačních otvorů, zvonky, vypínače, elektrorozvodné skříně a další vnější elektroinstalace, vnější osvětlení, domovní čísla a značení ulic, sušáky na prádlo, držáky květin v oknech apod. je potřeba připravit nový způsob osazení.
- 3.8 Při připevňování prvků a oplechování nesmí dojít k narušení rozvodů vedených na podkladu nebo ve stavební konstrukci. Doporučuje se polohy těchto rozvodů vyznačit a dokumentovat.

4. Lepení tepelně izolačních desek

- 4.1 Před lepením desek tepelné izolace musí být podklad opatřen nátěrem penetrační nátěrovou hmotou EH, musejí být osazeny zakládací lišty nebo případně montážní lišty a ukončovací lišty. Pokud je určeno stavební dokumentací, opatří se bezprostředně před lepením desek navazující části konstrukce, prostupující prvky a oplechování těsnicí páskou.
- 4.2 Zakládací lišta musí být přímá, případně vodorovná. Šířka pásnice musí odpovídat tloušťce desek tepelné izolace (obr. 1a). Lišty se navzájem spojují pomocí spojek nebo na sraz. Mezi lištami se ponechá mezera 2–3 mm (obr. 1b, obr. 1c). Zakládací lišta se k podkladu připevňuje hmoždinkami v rozteči přibližně 300 mm. Případné nerovnosti podkladu se vyrovnají distančními podložkami. Na nárožích se lišta přetahuje minimálně 250 mm přes okraj. Způsob provedení kotvení zakládací lišty musí spolehlivě vyloučit možnost vzniku elektrochemické koroze.
- 4.3 Způsob přípravy lepicí hmoty určuje příslušný technologický návod.
- 4.4 Lepicí hmota se nanáší na rub izolační desky aplikační pistolí jako souvislý pás po obvodu a buď pás ve tvaru písmene W v ploše desky – vyšší spotřeba (obr. 2a) nebo vodorovný pruh uprostřed desky (obr.2b). Šířka pásů je minimálně 30 mm. Ve styku s podkladem musí být minimálně 30 % povrchu desky. Nanesená lepicí hmota se nechá 2 minuty expandovat. Následně se deska rovnoměrně přitlačí k podkladu. Do maximálně 20 minut v závislosti na klimatických podmínkách lze desku vyrovnat do požadované polohy. Při lepení ucelené plochy je nutné dodržovat stejné časové odstupy.
- 4.5 Lepicí hmota nesmí být nanesena na boční plochy desek ani se nesmí vytlačit do spár mezi nimi.
- 4.6 Izolační desky se lepí zdola nahoru, delší stranou vodorovně, na vazbu vodorovných pásů, a to i přes nároží (obr. 2c). Vnitřní rohy však doporučujeme neprovazovat. Vznik křížových spár (obr. 3) a spár v rozích otvorů je nepřipustný. Izolační desky pod zakládací lištou se lepí ve směru shora dolů. Nestanoví-li stavební dokumentace jinak, lepí se přířezy izolačních desek i na ostění, parapet a nadpraží stavebních otvorů (obr. 10 a 11). Na nadpražích je potřeba nalepené desky zajistit vhodným způsobem (např. latí) proti změně své polohy. Na nároží je vhodné izolační desky nalepit s přesahem (5-10 mm) a po vytvrdnutí lepicí hmoty (nejméně 2 hodiny) je zaříznout a zabrousit.
- 4.7 Izolační desky se lepí vždy těsně na sraz. Případné spáry nad 2 mm se vyplňují přířezy z použitého izolantu, přičemž spáry do 4 mm se mohou vyplnit použitou lepicí hmotou. Vždy je nutno dodržet rovinnost vnější plochy izolantu.
- 4.8 Doporučuje se lepit celé izolační desky. Lze použít i zbytky, je-li jejich šířka nejméně 150 mm, a to rozmístěně jednotlivě v ploše ETICS, nikdy ne na nárožích, v koutech, u ukončení ETICS a u výplní otvorů. Svislý rozměr uložené desky nelze zajišťovat skládáním zbytků desky nad sebe.
- 4.9 První řada izolačních desek se lepí do zakládací lišty (obr. 1) nebo pomocí montážní latě. Spára mezi zakládací lištou a podkladem se utěsní stěrkovou hmotou pro vytáření základní vrstvy ETICS.
- 4.10 Izolační desky musejí dolehnout k přední pásnici zakládací lišty, nesmějí ji přesahovat ani být zapuštěny.
- 4.11 Při lepení první řady izolačních desek pomocí montážní latě se nejprve stěrkovou hmotou na podklad upevní pás skleněné síťoviny široký tak, aby měřeno od spodního okraje budoucích izolačních desek přesahoval po přetažení přes spodní okraj minimálně 150 mm na jejich vnější povrch. Nanesená hmota se nechá vytvrdnout. Následně po nalepení desek a odstranění montážní latě se skleněná síťovina přetáhne přes spodní okraj izolačních desek a zatlačí do nanesené vrstvy stěrkové hmoty. Prebytek vytlačené hmoty se zahladí. Na vnější dolní hraně ETICS je nutno zajistit okapní nos.

www.stomix.cz

POKYNY PRO MONTÁŽ

vnějších tepelně izolačních kontaktních systémů STX.THERM[®] PUR

Aktuální informace naleznete na
www.stomix.cz

- 4.12 Spáry mezi izolačními deskami musejí být vzdáleny nejméně 100 mm od upravených neaktivních trhlin a spár podkladu, od změn tloušťky konstrukce projevující se na povrchu podkladu (obr. 3c) a od rozhraní materiálů podkladu (obr. 3b). Původní dilatační spáry v podkladu musejí být zachovány (obr. 7a).
- 4.13 Styk spár mezi izolačními deskami musí být ve vzdálenosti nejméně 100 mm od rohů stavebních otvorů (obr. 3a). U otvorů se doporučuje osadit izolační desky s takovým přesahem, aby překryly přířezy z izolantu nalepené na ostění otvorů.
- 4.14 Povrch EPS desek se po vytvrdnutí lepicí hmoty obvykle (nejdříve po 2 hodinách) celoplošně srovná brousicím hladítkem (obr. 4a) a řádně se omete. Není-li do 14 dnů opatřen základní vrstvou, musí se opětovně přebrousit.

5. Mechanické kotvení hmoždinkami

- 5.1 Druh, počet, délku kotvení, polohu vůči výztuži, rozmístění hmoždinek v ploše izolačních desek a v místě jejich styků a/nebo v celé ploše ETICS určuje stavební dokumentace. Minimální počet hmoždinek je 6 ks/m².
- 5.2 Hmoždinky se osazují nejdříve po 2 hodinách od nalepení izolačních desek. Do 6 týdnů se musí nanést základní vrstva, která překryje hmoždinky, jinak může dojít k jejich poškození UV zářením.
- 5.3 Při osazování hmoždinek je třeba dodržovat tyto zásady:
- osa otvoru pro hmoždinku musí být kolmá k podkladu
 - délka, průměr a nejmenší vzdálenost hmoždinky od okrajů podkladu, podhledu nebo dilatačních spár závisí na druhu použitých hmoždinek
 - správně osazená hmoždinka musí procházet lepicí hmotou nebo v její těsné blízkosti
 - průměr vrtáku a hloubka provedeného vrtu závisí na druhu použitých hmoždinek
 - do podkladu s dutinami nebo do podkladu z vysoce porézních hmot se zásadně vrtá bez přiklepu
 - talíř hmoždinky nesmí narušovat rovinnost základní vrstvy
 - zatluokací hmoždinky je vhodné zatluokávat gumovou palicí
 - špatně osazená (nepevně zakotvená, vyčnívající apod.), deformovaná nebo jinak poškozená hmoždinka se musí nahradit poblíž novou. Špatně osazená hmoždinka se odstraní, otvor v tepelné izolaci se vyplní použitým tepelně izolačním materiálem. Zbýlý otvor v základní vrstvě se vyplní stěrkovým tmelem. Nelze-li hmoždinku odstranit, upraví se, aby nenarušovala rovinnost základní vrstvy.

6. Provádění základní vrstvy

- 6.1 Druh stěrkové hmoty a skleněné síťoviny tvořících základní vrstvu určuje stavební dokumentace dle specifikace ETICS.
- 6.2 Způsob přípravy stěrkové hmoty určuje příslušný technologický návod.
- 6.3 Přilehlé konstrukce, oplechování, osazené a prostupující prvky je nutno chránit před znečištěním.
- 6.4 Na izolační desky se připevní ukončovací, nárožní a dilatační lišty, případně zesilující vyztužení. Lišty i zesilující vyztužení se osazují vtlačáním do nanesené vrstvy stěrkové hmoty.
- 6.5 Místa s předpokládanou koncentrací napětí - rohy ostění a nadpraží - se vyztuží přířezy skleněné síťoviny o rozměru nejméně 300x200 mm situovanými diagonálně v rozích (obr. 4b).
- 6.6 Na styku dvou rozdílných ETICS lišících se pouze druhem tepelné izolace, bez přiznané spáry, se musí provést pás zesilujícího vyztužení do vzdálenosti nejméně 150 mm na každou stranu od styku (obr. 7c).
- 6.7 Při plošném zesilujícím vyztužení pro zvýšení odolnosti ETICS proti mechanickému poškození se jednotlivé pásy určené síťoviny ukládají na sraz, bez přesahů.
- 6.8 Základní vrstva se začne vytvářet po ukotvení a přebroušení izolantu. Provádí se nanášením stěrkové hmoty na suché a čisté izolační desky.
- 6.9 Požadovaná tloušťka základní vrstvy je alespoň 2,8 mm. Dorovnání do požadované tloušťky lze provést nanesením další vrstvy na vyrovnanou, nezatuhlou a nevyschlou původně nanesenou vrstvu.
- 6.10 Základní vrstva se vyztužuje zatlačením skleněné síťoviny do nanesené stěrkové hmoty. Stěrková hmota prostoupená oky síťoviny se následně po případném doplnění jejího množství vyrovná a uhladí. Skleněná síťovina se ukládá obvykle shora dolů, přesah pásů musí být nejméně 100 mm. V případě dvojitého vyztužení se celý postup opakuje ještě před zaschnutím předchozí vrstvy. Vzájemné přesahy pásů síťoviny jednotlivých vrstev dvojitého vyztužení se nesmí překrývat. Na zakládací, ukončovací a nárožní lišty se po zavaznutí stěrkové hmoty skleněná síťovina ořízne přes vnější hranu lišty.
- 6.11 Základní vrstva musí obsahovat skleněnou síťovinu v celé ploše až ke svým okrajům.
- 6.12 Skleněná síťovina musí být uložena bez záhybů, a to ve vnější polovině základní vrstvy, kryta nejméně 1 mm stěrkové hmoty (v místech přesahů síťoviny nejméně 0,5 mm).
- 6.13 Dekorativní prvky se lepí na dokončenou základní vrstvu. Spára po jejich obvodu se těsní pružným tmelem.

POKYNY PRO MONTÁŽ

vnějších tepelně izolačních kontaktních systémů

STX.THERM[®] PUR

Aktuální informace naleznete na
www.stomix.cz

7. Provádění konečné povrchové úpravy

- 7.1 Konečnou povrchovou úpravu tvoří mozaiková nebo probarvená omítka nebo omítka s nátěrem, případně barevné obkladové pásy. Druh, strukturu a barevný odstín určuje stavební dokumentace.
- 7.2 Způsob přípravy hmot a pracovní postup určuje příslušný technologický návod.
- 7.3 Konečná povrchová úprava se provádějí na suchou a čistou základní vrstvu nejdříve 24 hodin po dokončení předchozích operací.
- 7.4 Vyžaduje-li to specifikace ETICS, opatří se základní vrstva nátěrem penetrační nátěrovou hmotou pomocí válečku nebo štětce.
- 7.5 Pohledově ucelené plochy se provádí v jednom pracovním záběru dostatečným počtem pracovníků. Přerušení práce se přípouští na hranici stejnobarevné plochy, na nároží a na jiných hranách.
- 7.6 Přilehlé konstrukce, oplechování, osazené a prostupující prvky je nutno chránit před znečištěním. (Např. maskovací páskou, která se odstraní ihned po dokončení omítky a nátěrů.)
- 7.7 Napojování a případné barevné členění celistvých ploch je vhodné provádět pomocí dělicích lišt.
- 7.8 Případný nátěr se nanáší válečkem na vyschnutou omítku, nejdříve však 24 hodin po její aplikaci. V případě suchých minerálních omítek se doporučuje technologická přestávka minimálně 72 hodin a penetrace omítky vhodným penetračním lakem dle příslušného technologického návodu před provedením egalizačního nátěru.
- 7.9 Pro dosažení stejného barevného odstínu v celistvých plochách se použije omítkovina nebo nátěrová hmota jedné výrobní šarže.

8. Přeprava a skladování

- 8.1 Materiály a hmoty pro ETICS se musejí přepravovat a skladovat v původních obalech. Při skladování musí být dodržována lhůta skladovatelnosti uvedená na obalech.
- 8.2 Lepicí hmota se skladuje v původních obalech chráněných před vlhkostí a přímým slunečním zářením při teplotách +5 °C až +50 °C.
- 8.3 Stěrkové hmoty a omítky dodané v suchém stavu se skladují v původních obalech v suchém prostředí na dřevěném roštu, paletě.
- 8.4 Omítky dodávané v pastovité formě se skladují v původních obalech chráněných před mrazem a přímým slunečním zářením.
- 8.5 Penetrační nátěry a základní barvy se skladují v původních obalech chráněných před mrazem a přímým slunečním zářením.
- 8.6 Desky tepelné izolace se skladují v suchém prostředí uložené naplocho na rovné podložce. Musejí být chráněny před mechanickým poškozením, UV zářením, přímým slunečním zářením a působením organických rozpouštědel.
- 8.7 Skleněná síťovina se skladuje v rolích nastojato. Musí být uložena v suchém prostředí, chráněna před UV zářením a před tlakovým namáháním způsobujícím její trvalé deformace.
- 8.8 Hmoždinky musí být chráněny před mrazem a UV zářením.
- 8.9 Lišty a profily se skladují uložené podélně na rovné podložce. PVC profily a profily s integrovanou skleněnou síťovinou se musí zajistit ochrana před UV zářením. PVC profily s PE lepidlovou páskou mohou být v temperovaných prostorech pouze omezenou dobu.

9. Nakládání s odpady

- 9.1 Likvidace nepužitých zbytků hmot se provádí dle příslušných bezpečnostních listů jednotlivých hmot.
- 9.2 Zbytky pastovitých hmot určené k okamžitému použití se likvidují zajištěním přístupu vzduchu a po vytvrzení se deponují jako ostatní odpad (170203 - Plasty).
- 9.3 Zbytky hmot na bázi cementu se likvidují zakropením vodou a po vytvrzení se deponují jako ostatní odpad (170101 - Beton).
- 9.4 Obaly pastovitých hmot se likvidují jako ostatní odpad (150102 - Plastové obaly).
- 9.5 Obaly suchých hmot na bázi cementu se likvidují jako ostatní odpad (150101 - Papírové a lepenkové obaly).
- 9.6 Zbytky tepelných izolantů z pěnového polystyrenu a minerální vlny se likvidují jako ostatní odpad (170604 - Izolační materiál).
- 9.7 Zbytky lepicí hmoty se po vytvrnutí likvidují jako odpadní izokyanáty (kategorie N).
- 9.8 Obaly lepicí hmoty se likvidují jako obaly obsahující zbytky nebezpečných látek nebo jako obaly těmito látkami znečištěné (kategorie N). Při likvidaci postupujte podle předpisů o zneškodňování zvláštních odpadů na zajištěné skládce pro tyto odpady nebo ve spalovacím zařízení pro nebezpečné odpady.
- 9.9 Zbytky zakládacích a ukončovacích lišt se likvidují jako ostatní odpad (170402 - Hliník).
- 9.10 Zbytky plastových lišt se skleněnou síťovinou a skleněná síťovina se likvidují jako ostatní odpad (170904 - Směsné stavební a demoliční odpady).

..... www.stomix.cz

POKYNY PRO MONTÁŽ

vnějších tepelně izolačních kontaktních systémů

STX.THERM[®] PUR

Obrazová příloha:

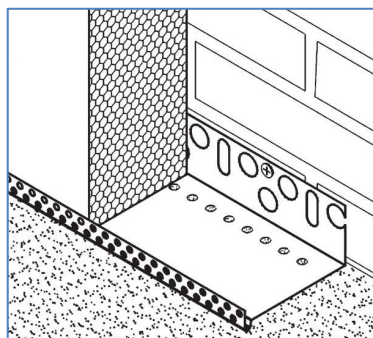
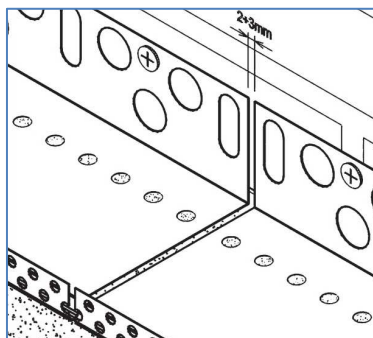
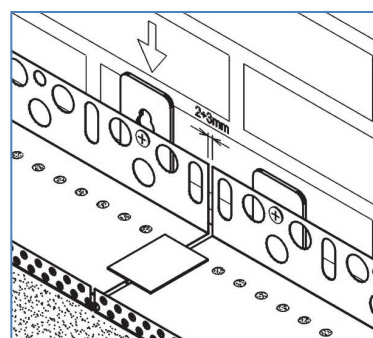
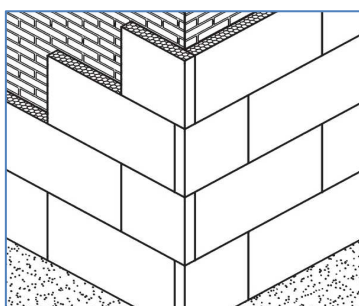
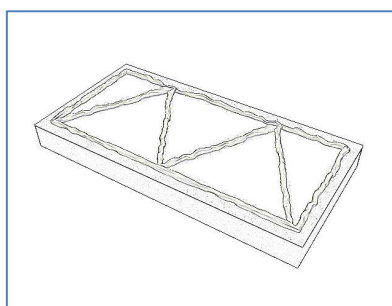
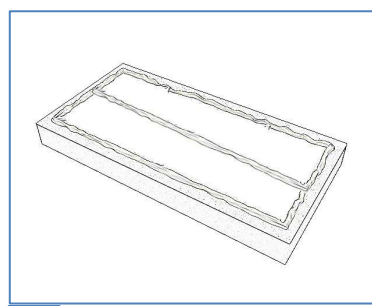
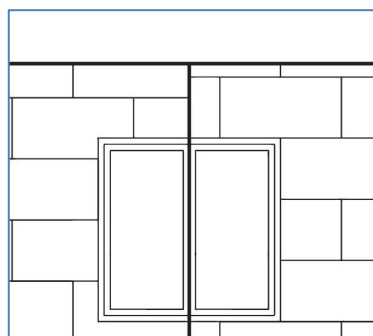
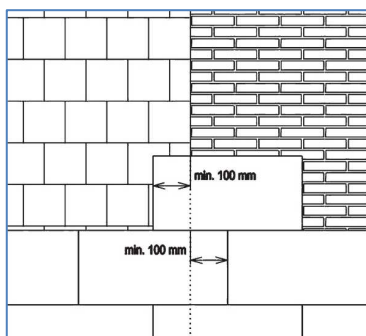
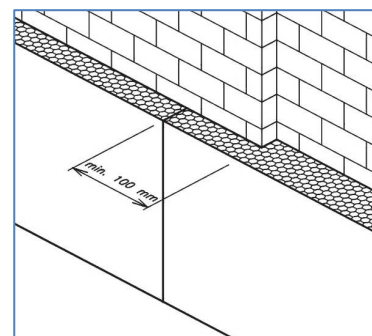
1a Založení první řady do základací lišty.

1b Vzájemné napojování základacích lišt.

1c Vzájemné napojování základacích lišt., užití distančních podložek.

2c Lepení izolačních desek na nároží

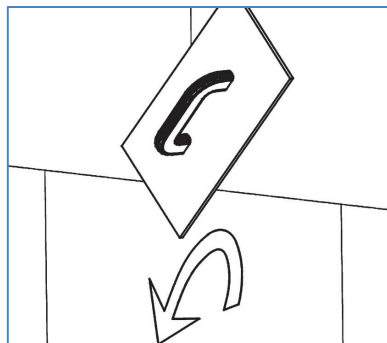
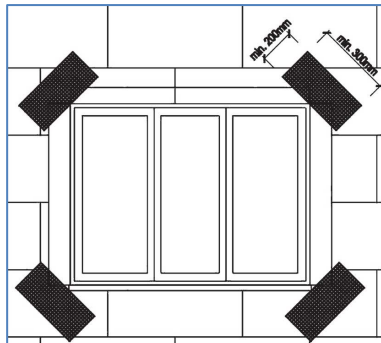
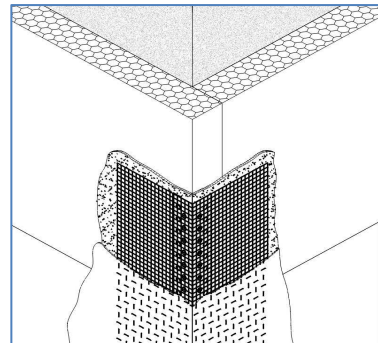
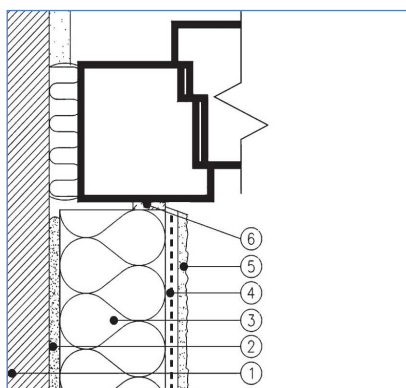
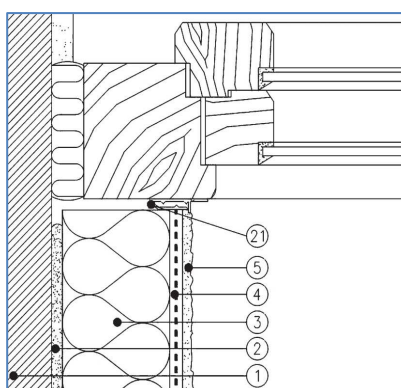
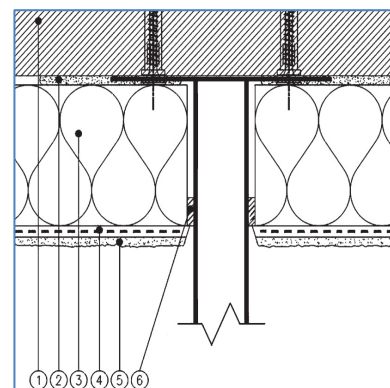
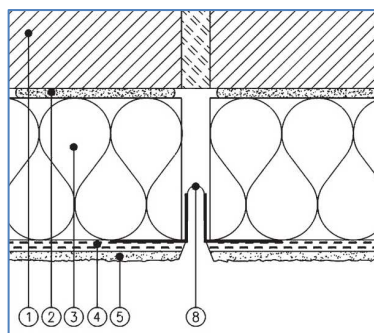
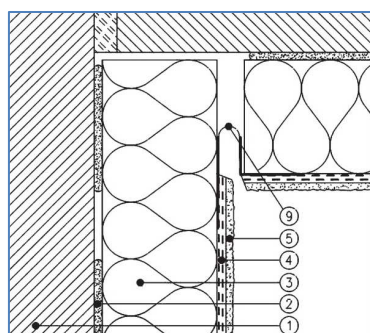
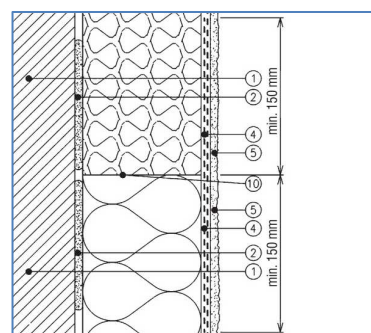
2a Varianta nanášení lepicí hmoty.

2b Varianta nanášení lepicí hmoty.

3a Lepení izolačních desek v ploše u otvorové výplně.

3b Lepení izolačních desek v oblasti rozdílných podkladů.

3c Lepení izolačních desek v oblasti rozdílné tloušťky konstrukce.

www.stomix.cz

POKYNY PRO MONTÁŽ

vnějších tepelně izolačních kontaktních systémů STX.THERM[®] PUR

 Aktuální informace naleznete na
www.stomix.cz

4a Přebroušení nerovností.

4b Umístění přezků skleněné síťoviny v místech rohů otvorových výplní

5 Ztuzení nároží.

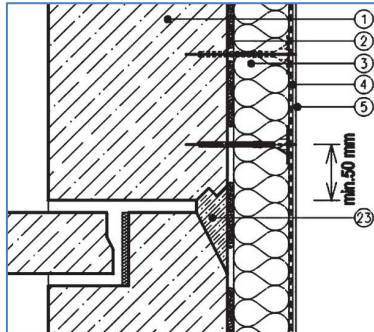
6a Ukončení ETICS na rozhraní ETICS a stavební části (alternativa č.1).

6b Ukončení ETICS na rozhraní ETICS a stavební části (alternativa č.2).

6c Styk ETICS s pronikající částí stavební konstrukce.

7a Dilatační spára v ploše.

7b Dilatační spára v koutu ETICS.

7c Rozhraní dvou ETICS lišících se pouze druhem tepelné izolace.

POKYNY PRO MONTÁŽ

vnějších tepelně izolačních kontaktních systémů
STX.THERM[®] PUR

Aktuální informace naleznete na
www.stomix.cz



7e ETICS na styku panelů.

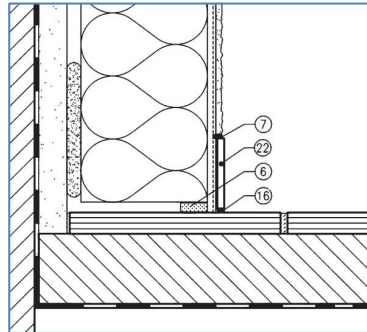

9c Ukončení ETICS u podlahy lodžie.

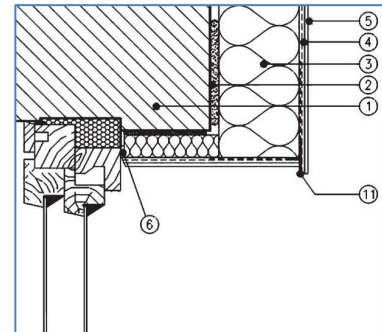

11a ETICS v oblasti okenního nadpraží.

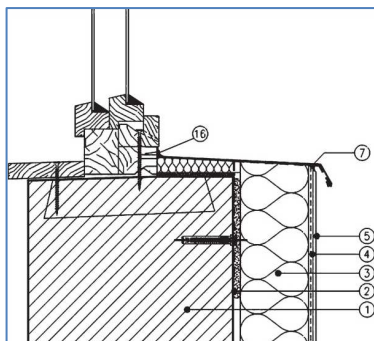

10a ETICS v oblasti parapetu okna.

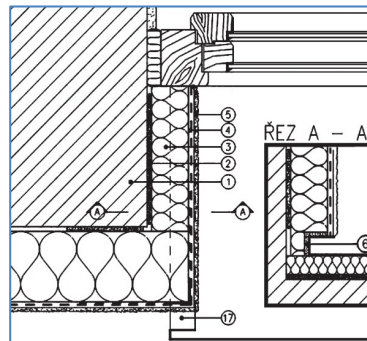

10b ETICS v oblasti přechodu ostění na parapet okna.

Detaily – LEGENDA

- 1 stavební podklad
- 2 lepicí hmota ALFAFIX[®] PUR
- 3 izolant
- 4 vyztužená mezivrstva – stěrková hmota řady ALFAFIX[®]
- 5 povrchová úprava řady BETADEKOR[®]
- 6 těsnicí páska
- 7 pružný tmel
- 8 průběžný dilatační profil
- 9 rohový dilatační profil
- 10 rozhraní dvou izolačních desek
- 11 nárožní profil s okapničkou
- 12 patní ukončovací profil
- 13 nosná konstrukce tvarovky
- 14 tvarovka
- 15 dřevovaný profil
- 16 silikónový tmel
- 17 parapetní plech
- 18 oplechování
- 19 povrchová úprava soklu
- 20 izolant – desky z extrudovaného polystyrenu
- 21 plastový ukončovací profil
- 22 keramický pásek
- 23 polyuretanová pěna
- 24 nárožní profil

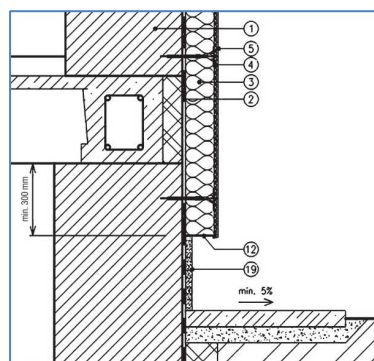

8 Ukončení ETICS nad terémem.

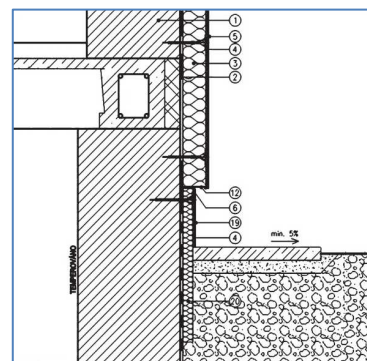

9b Ukončení ETICS pod terémem.

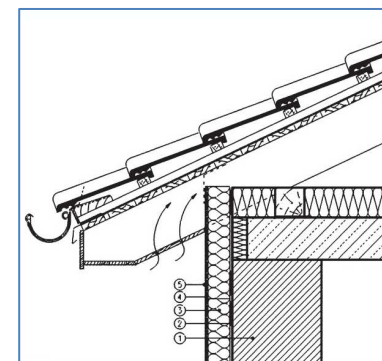

12b Ukončení ETICS pod šikmou stěnou.